



## SPOT100 H EVO

**NÁVOD**  
k instalaci, použití, údržbě

Všechny aktualizace najdete na [www.edilkamin.com](http://www.edilkamin.com)

## INFORMACE O OZNAČENÍ CE

Níže podepsaná společnost EDILKAMIN S.p.a., se sídlem Via P. Moscati 8, 20154 Milán, DIČ IT 00192220192, prohlašuje na vlastní odpovědnost, že výrobky na obálce jsou v souladu s nařízením (EU) č. 305/2011 a platnou harmonizovanou evropskou normou pro výrobky

Prohlášení o vlastnostech je k dispozici na internetové adrese [www.edilkamin.com](http://www.edilkamin.com).

Dále prohlašuje, že:

výrobky na obálce splňují (v příslušných případech) požadavky evropských směrnic:

2014/35/EU - směrnice o nízkém napětí

2014/30/EU - směrnice o elektromagnetické kompatibilitě

2011/65/EU - směrnice RoHS

2009/125/EU - Ecodesign

2010/30/EU - Označování

Vážená paní, Vážený pane,  
Děkujeme Vám a gratulujeme, že jste si vybrali náš výrobek. Před prvním použitím kamen Vás žádáme o pozorné přečtení tohoto návodu, čímž nejlépe a zcela bezpečně vyčerpávajícím způsobem využijete všechny vlastnosti tohoto výrobku.

Tento návod je nedílnou součástí výrobku. Žádáme Vás, abyste jej uchováli po celou dobu životnosti výrobku. V případě ztráty požádejte svého prodejce o kopii nebo si jej stáhněte z prostoru pro stahování na internetových stránkách na [www.edilkamin.com](http://www.edilkamin.com)

Po vybalení výrobku zkontrolujte neporušenost a úplnost obsahu.

V případě závady se neprodleně obraťte na prodejce, u kterého jste výrobek zakoupili, a předejte mu kopii záručního listu a kupního dokladu.

Při instalaci a používání spotřebiče je třeba dodržovat všechny místní a národní zákony a evropské normy. Ohledně instalace a všeho, co není výslovně uvedeno, se řiďte místními předpisy v každé zemi.

Schémata v tomto návodu jsou orientační: ne vždy se tedy striktně vztahují ke konkrétnímu výrobku a v žádném případě nejsou smluvní.

Spotřebič mohou používat děti ve věku nejméně 8 let a osoby se sníženými fyzickými, smyslovými nebo duševními schopnostmi nebo s nedostatkem zkušeností či potřebných znalostí, pokud jsou pod dohledem nebo pokud obdržely pokyny týkající se bezpečného používání spotřebiče a porozuměly souvisejícím nebezpečím.

- Děti musí být pod dohledem, aby si se spotřebičem nehrály.
- Čištění a údržbu nesmí provádět děti bez dozoru.

Výrobek je jednoznačně identifikován číslem, tzv. „kontrolním kupónem“, který najdete na záručním listě.

Žádáme Vás, abyste si uschovali:

- záruční list, který jste našli u výrobku
- daňový doklad prokazující zakoupení vystavený maloobchodníkem
- prohlášení o shodě vydané instalačním technikem.

Záruční podmínky naleznete v záručním listu na výrobku.

Záruka se v každém případě vztahuje pouze na prokázané vady výrobku, nikoli například na problémy s instalací nebo kalibrací.

Štítek s označením CE výrobku je umístěn na zadní straně

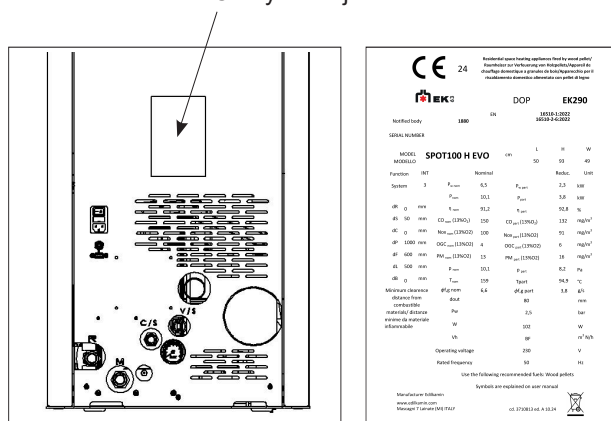

## Symboly na datové desce

- $P_w \text{ nom}$  = Rated water power
- $P_w \text{ part}$  = Reduced water power
- $\eta \text{ nom}$  = Rated yield
- $\eta \text{ part}$  = Reduced yield
- $\text{CO nom (13\%O}_2\text{)}$  = Rated CO
- $\text{CO part (13\%O}_2\text{)}$  = Reduced CO
- $\text{Nox nom (13\%O}_2\text{)}$  = Rated NOX
- $\text{Nox part (13\%O}_2\text{)}$  = Reduced NOX
- $\text{OGC nom (13\%O}_2\text{)}$  = Rated OGC
- $\text{OGC part (13\%O}_2\text{)}$  = Reduced OGC
- $\text{PM nom (13\%O}_2\text{)}$  = Rated dust emissions
- $\text{PM part (13\%O}_2\text{)}$  = Reduced dust emissions
- $p \text{ nom}$  = Rated power
- $p \text{ part}$  = Reduced power
- $T \text{ nom}$  = Rated smoke temperature
- $T \text{ part}$  = Reduced smoke temperature
- $\phi_{f,g} \text{ nom}$  = Rated mass flow rate
- $\phi_{f,g} \text{ part}$  = Reduced mass flow rate
- $d_{out}$  = Fume outlet diameter
- $P_w$  = Maximum pressure
- $W$  = Rated electrical power according to EN 60335
- $V_h$  = Firebox classification according to pr EN 16510/Load loss
- $d_R$  = Rear safety distance
- $d_S$  = Side safety distance
- $d_C$  = Upper safety distance
- $d_P$  = Front safety distance
- $d_F$  = Radiated floor safety distance
- $d_L$  = Radiated side safety distance
- $d_B$  = Floor safety distance

- Výrobek není určen pro použití osobami, včetně dětí, jejichž fyzické, smyslové nebo duševní schopnosti jsou omezené.
- Výrobek není určen k vaření.
- Výrobek je určen ke spalování dřevěných peletek kategorie A1 podle normy EN ISO 17225-2 v množství a způsobem popsáním v tomto návodu.
- Výrobek je určen pro použití v interiéru a v prostředí s normální vlhkostí.
- Výrobek skladujte na suchém místě chráněném před povětrnostními vlivy.
- Zákonnou a smluvní záruku naleznete v záručním listě, který je přiložen k výrobku: výrobce ani prodejce nemohou nést odpovědnost za škody vzniklé v důsledku nesprávné instalace nebo údržby.

Bezpečnostní rizika mohou být způsobena:

- instalací v nevhodných prostorách, zejména v prostorách s nebezpečím požáru. NEINSTALUJTE V PROSTORÁCH S RIZIKEM POŽÁRU.
- kontaktem s ohněm a horkými částmi (např. sklem a trubkami). NEDOTÝKEJTE SE HORKÝCH ČÁSTÍ a pokud jsou kamna vypnutá, ale horká, vždy používejte rukavice.
- kontaktem s elektrickými částmi pod napětím (vnitřní). NEPŘÍSTUPOUJTE K VNITŘNÍM ČÁSTEM PŘI ZAPNUTÉM NAPÁJENÍ. Hrozí nebezpečí úrazu elektrickým proudem.
- použitím nevhodných zápalných látek (např. alkoholu). NEZAPALUJTE ANI NEŠÍŘTE PLAMEN POMOCÍ KAPALNÝCH SPREJŮ NEBO PLAMENOMETŮ. Hrozí nebezpečí vážných popálenin a škod na majetku a zranění osob.
- použitím jiného paliva než dřevěných peletek. V TOPENÍŠTI NESPALUJTE ODPAD, PLASTY ANI NIC JINÉHO NEŽ DŘEVĚNÉ PELETKY. Hrozí znečištění výrobků, požáry komínu a poškození životního prostředí.
- čištěním topeniště, když je horké. NEVDECHUJTE, POKUD JE HORKÉ. Riskujete, že ohrozíte odsávač a případně i kouř v místnosti.
- čištěním kouřovodu různými látkami. NEPROVÁDĚJTE REMESLNÉ ČIŠTĚNÍ HOŘLAVÝMI PROSTŘEDKY. Hrozí nebezpečí požáru nebo zpětného vzplanutí.
- čištěním skla za tepla nebo nevhodnými prostředky. NEČIŠTĚTE SKLO, KDYŽ JE HORKÉ, VODOU NEBO JINÝMI NEŽ DOPORUČENÝMI PROSTŘEDKY NA

- ČIŠTĚNÍ OKEN. Hrozí riziko prasklin ve skle i trvalého nevratného poškození skla.
- skladováním hořlavých materiálů v menších vzdálenostech, než jsou bezpečnostní vzdálenosti uvedené v tomto návodu. NEPOKLÁDEJTE NA VÝROBEK PRÁDLO. NEUMÍSTUJTE ŠNŮRY NA PRÁDLO VE VZDÁLENOSTECH KRATŠÍCH, NEŽ JSOU BEZPEČNÉ VZDÁLENOSTI. Udržujte všechny formy hořlavých kapalin mimo dosah výrobku. Hrozí nebezpečí požáru.
- ucpáním větracích otvorů v místnosti nebo přívodů vzduchu. NEZAKRÝVEJTE VĚTRACÍ OTVORY ANI NEBLOKUJTE KOMÍN. Hrozí nebezpečí, že se kouř dostane zpět do prostředí a způsobí škody na majetku a újmy osobám.
- použitím výrobku jako podpěry nebo žebříku. NELEZTE NA VÝROBEK ANI JEJ NEPOUŽÍVEJTE JAKO OPĚRU. Riziko poškození majetku a zranění osob.
- používáním kamen s otevřeným topeništěm. NEPOUŽÍVEJTE VÝROBEK S OTEVŘENÝMI DVÍŘKY.
- otevřením dvířek s únikem žhavého materiálu. NEVYHAZUJTE z výrobku žhavý materiál. Hrozí nebezpečí požáru.
- použitím vody v případě požáru. V případě požáru VOLEJTE ÚŘADY.

Názvy smluvních a licencovaných center technické asistence (CAT) najdete POUZE na adrese [www.italianacamini.it](http://www.italianacamini.it)

√ Výrobek nesmí být nikdy provozován bez vody v systému.

Jakékoli zapálení „na sucho“ by výrobek ohrozilo.

√ V případě pochybností nepodnikajte samostatné kroky, ale obraťte se na svého prodejce nebo instalačního technika.

√ Zapalujte POUZE s namontovanými obklady.

√ Z bezpečnostních důvodů si pečlivě přečtěte pokyny k obsluze uvedené v tomto návodu.

## TECHNICKÉ VLASTNOSTI podle EN 16510

Uvedené údaje jsou orientační a byly pořízeny během certifikace u oznamovaného subjektu za standardních podmínek. Výsledky jsou získány kalibrací podle instalace nebo v případě potřeby čištěním skla.

Je odpovědností instalačního pracovníka použít dodané těsnění (pokud je k dispozici) a upravit parametry.

	SPOT100 H EVO		
	Jmenovitý výkon	Snížený výkon	
Užitečný výkon	10,1	3,8	kW
Výkon do vody	6,5	2,3	kW
Výnos	91,2	92,8	%
Emise CO při 13% O <sub>2</sub>	0,012	0,011	%
Teplota spalin	159	95	°C
Spotřeba paliva *	2,3	0,9	kg/h
Kapacita zásobníku	14		kg
Doporučený tah	10,1	8,2	Pa
Autonomie	16	6	hod.
Obsah vody	10		l
Maximální provozní tlak	2,5		bar
Maximální provozní teplota	90		°C
Vyhřívavý objem **	265		m <sup>3</sup>
Průměr kouřovodu	80		mm
Průměr nasávacího potrubí vzduchu	40		mm
Hmotnost s obalem	150		kg
Třída energetické účinnosti (Nařízení 1185/2015)	A+		

### POZNÁMKY K TECHNICKÝM ÚDAJŮM

- Pro výpočet spotřeby byla použita výhřevnost 4,8 kW/kg.
- Vytápěný objem se vypočítá za předpokladu potřeby tepla 33 Kcal/m<sup>3</sup> za hodinu.
- Autonomie se může lišit v závislosti na použití/instalaci/charakteristikách paliva a nepředstavuje smluvní závazek ani možný důvod k reklamaci.
- Výrobek může bezpečně fungovat i při větším tahu. Nadměrný tah by však mohl vést k vypnutí a/nebo snížení výnosu.

**TECHNICKÉ ÚDAJE PRO DIMENZOVÁNÍ KOMÍNU**, které musí být v každém případě v souladu s údaji na tomto listu a s předpisy pro instalaci každého výrobku

	SPOT100 H EVO		
	Jmenovitý výkon	Snížený výkon	
Teplota spalin na výstupu	191	114	°C
Minimální tah	0,01		Pa
Průtok spalin	6,6	3,8	g/s

### ELEKTRICKÉ VLASTNOSTI

Napájení	230 Vac +/- 10 % 50 Hz
Jmenovitý příkon	77 W
Snížený příkon	16 W
Příkon ve stand by	2 W
Příkon v zapalování	300 W
Ochrana	Pojistka 4 AT, 250 Vac 5x20

Vyhrazuje si právo upravovat výrobky bez předchozího upozornění a podle vlastního uvážení za účelem zlepšení.



Inclusa nell'albo dei laboratori altamente qualificati, autorizzati dal Ministero dell'Università e della Ricerca Scientifica e Tecnologica ex art. 4 legge n. 46/82 (D.M. 25 maggio 1990)

## ECODESIGN REQUIREMENTS FOR SOLID FUEL LOCAL SPACE HEATERS ACCORDING TO COMMISSION REGULATION (EU) 2015/1185 AND ENERGY LABELLING OF LOCAL SPACE HEATERS ACCORDING TO COMMISSION REGULATION (EU) 2015/1186

**EK63 – SPOT100 H EVO**

**Indirect heating functionality: YES**

**Direct heat output: 3,6 kW (space heat output)**

**Indirect heat output: 6,5 kW (water heat output)**

Fuel	Preferred fuel (only one):	Other suitable fuel(s):	$\eta_s$ [%]:	Space heating emissions at nominal heat output(*)				Space heating emissions at minimum heat output(**)(**)				
				PM	OGC	CO	NOx	PM	OGC	CO	NOx	
				mg/m <sup>3</sup> at 13%O <sub>2</sub>				mg/m <sup>3</sup> at 13%O <sub>2</sub>				
Log wood, moisture content ≤ 25 %	no	no										
Compressed wood with moisture content < 12 %	yes	no	<b>87,4</b>	<b>13</b>	<b>4</b>	<b>150</b>	<b>100</b>	<b>16</b>	<b>6</b>	<b>132</b>	<b>91</b>	
Other woody biomass	no	no										
Non-woody biomass	no	no										
Anthracite and dry steam coal	no	no										
Hard coke	no	no										
Low temperature coke	no	no										
Bituminous coal	no	no										
Lignite briquettes	no	no										
Peat briquettes	no	no										
Blended fossil fuel briquettes	no	no										
Other fossil fuel	no	no										
Blended biomass and fossil fuel briquettes	no	no										
Other blend of biomass and solid fuel	no	no										



Inclusa nell'albo dei laboratori altamente qualificati, autorizzati dal Ministero dell'Università e della Ricerca Scientifica e Tecnologica ex art. 4 legge n. 46/82 (D.M. 25 maggio 1990)

### Characteristics when operating with the preferred fuel only:

Seasonal space heating energy efficiency  $\eta_s$  [%]: **87,4**

Energy efficiency index EEI: **128**

Energy efficiency class: **A+**

Item	Symbol	Value	Unit	Item	Symbol	Value	Unit
<b>Heat output</b>				<b>Useful efficiency (NCV as received)</b>			
Nominal heat output	$P_{nom}$	<b>10,1</b>	kW	Useful efficiency at nominal heat output	$\eta_{th,nom}$	<b>91,2</b>	%
Minimum heat output (indicative)	$P_{min}$	<b>3,8</b>	kW	Useful efficiency at minimum heat output (indicative)	$\eta_{th,min}$	<b>92,8</b>	%
<b>Auxiliary electricity consumption</b>				<b>Type of heat output/room temperature control (select one)</b>			
At nominal heat output	$e_{lmax}$	<b>0,077</b>	kW	single stage heat output, no room temperature control		<b>NO</b>	
At minimum heat output	$e_{lmin}$	<b>0,016</b>	kW	two or more manual stages, no room temperature control		<b>NO</b>	
In standby mode	$e_{lsb}$	<b>0,002</b>	kW	with mechanic thermostat room temperature control		<b>NO</b>	
<b>Permanent pilot flame power requirement</b>				with electronic room temperature control		<b>NO</b>	
Pilot flame power requirement (if applicable)	$P_{pilot}$	<b>N.A.</b>	kW	with electronic room temperature control plus day timer		<b>NO</b>	
				with electronic room temperature control plus week timer		<b>YES</b>	
				<b>Other control options (multiple selections possible)</b>			
				room temperature control, with presence detection		<b>NO</b>	
				room temperature control, with open window detection		<b>NO</b>	
				with distance control option		<b>NO</b>	

Contact details	Name and address of the manufacturer or its authorized representative.
Tel. +39 02 937621 www.edilkamin.it mail@edilkamin.it	Manufacturer: EDILKAMIN SPA Via Mascagni 7 20045 Lainate (MI) – ITALY

(\*) PM = particulate matter, OGCs = organic gaseous compounds, CO = carbon monoxide, NO<sub>x</sub> = nitrogen oxides

(\*\*) Only required if correction factors F(2) or F(3) are applied.

Issue date: October 16, 2024

Head of Test Laboratory  
Dr.ssa Claudia Marcuzzi

Pag. 2 of 2

Firmato digitalmente  
da MARCUZZI  
CLAUDIA  
Data: 2024.10.16  
14:55:19 +02'00'

# ROZMĚRY

UŽIVATEL/INSTALAČNÍ TECHNIK

A: vývod spalin

B: přívod spalovacího vzduchu

C: výstup vzduchu pro potrubí (je-li k dispozici)

D: přívod (pro hydro produkty)

E: návrat (pro hydro produkty)

F: zatížení (pro hydro produkty)

## SPOT100 H EVO zadní vývod spalin

Rozměry v cm

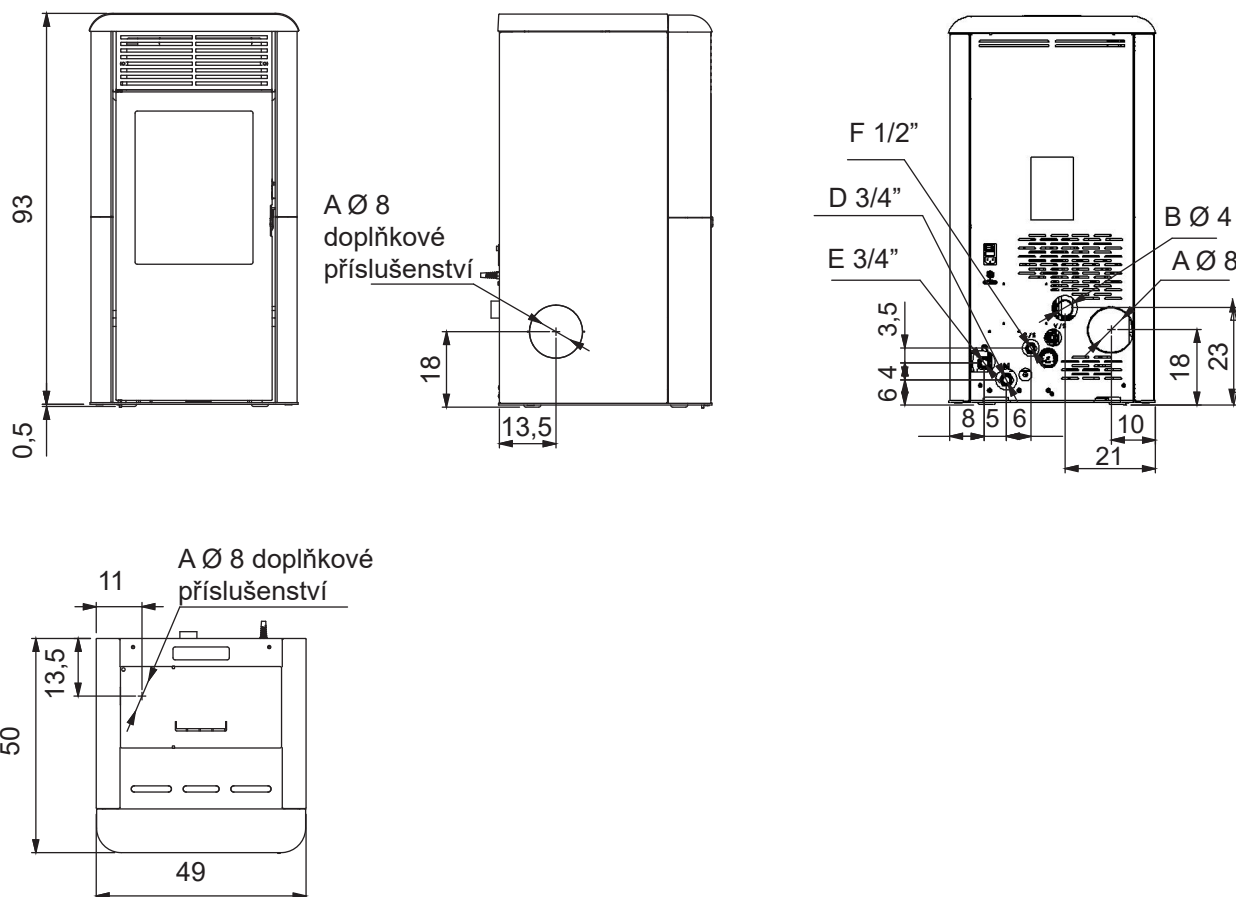

## PŘÍPRAVA A VYBALENÍ

Materiály, z nichž jsou obaly vyrobeny, nejsou toxické ani škodlivé, a proto nevyžadují žádné zvláštní postupy likvidace. Za skladování, likvidaci, případně recyklaci odpovídá koncový uživatel v souladu s příslušnými právními předpisy.



Veškerou manipulaci provádějte ve svislé poloze pomocí vhodných prostředků. Dodržujte platné bezpečnostní předpisy. Dávejte pozor, abyste výrobek nepřevrhli

## SEJMUTÍ Z PALETY

Kamna jsou k paletě připevněna dvěma šrouby; otevřete dvířka a odšroubujte je.



Obalový materiál (např. plasty, fólie) může být pro děti nebezpečný. Hrozí nebezpečí udušení. Uchovávejte obaly mimo dosah dětí.



**NEPOKOUŠEJTE SE VYJMOUT VÝROBEK Z PALETY DŘÍVE, NEŽ ODŠROUBUJETE ŠROUBY, KTERÝMI JE K PALETĚ PŘIPEVNĚN**

Kamna jsou dodávána s již namontovanými kovovými bočnicemi (A-B) a kovovými držáky pro upevnění keramických bočnic (D). Níže uvedené díly jsou baleny samostatně.

- 4 přední keramické bočnice (C)
- 1 keramická horní vložka (E)
- 2 středící čepy keramické horní vložky (F)
- 8 šroubů M4 s válcovou hlavou (X)
- 8 podložek Ø 4

Při montáži postupujte následovně:

**Obr. 1/2/3**

Odstraňte dva kovové držáky upevňující keramické bočnice (D) z kamen tak, že je vytáhnete zesponu nahoru asi o 3 cm.

Připevněte stejné kovové držáky (D) na zadní stranu předních keramických bočnic (C) a upevněte je do připravených otvorů pomocí šroubů M4 a podložek Ø 4 (součást vybavení).

**Obr. 3/4**

Nasadte keramické bočnice (C) (spolu s kovovým držákem) shora dolů do drážky (L) na kovových držácích bočních panelů (M).

**Obr. 5/6/7**

Kontrolujte vertikální vyrovnání keramických bočnic (C) a proveďte případné úpravy pomocí šroubů umístěných nad horní částí (V - obr. 5) a uvnitř kamen pomocí šroubů (R - obr. 6/7).

**Pozn.:** před provedením operace sejměte pozinkovaný panel (Z - obr. 6/7) na obou stranách a uvolněte zajišťovací šrouby (T - obr. 6/7).

**Obr. 4/8**

Připevněte dva středící čepy (F) na spodní stranu horní keramické vložky (E) a zašroubujte je do připravených otvorů.

Umístěte horní keramickou vložku zasunutím kolíků do otvorů (S) v dřívě instalovaných kovových držácích (D).

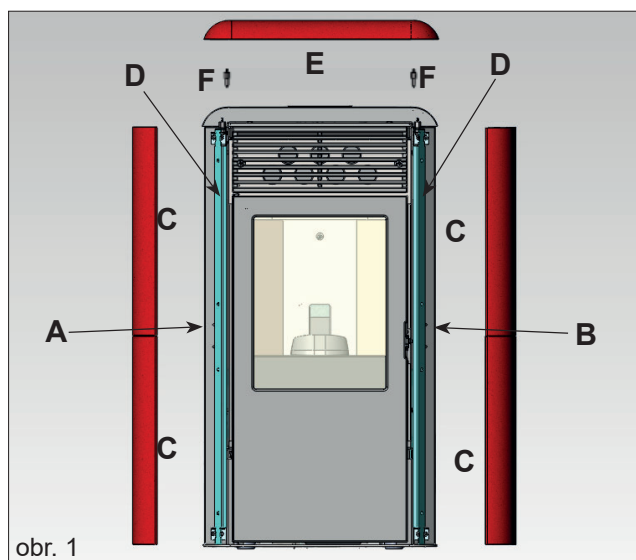

obr. 1

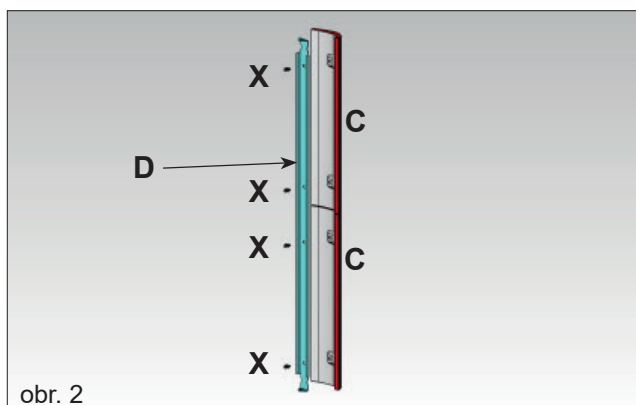

obr. 2

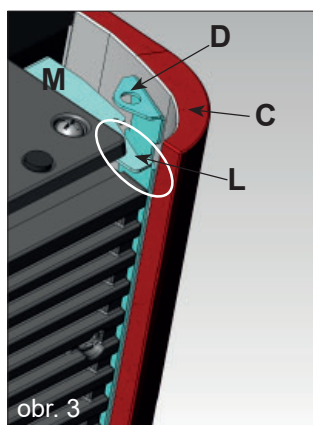

obr. 3

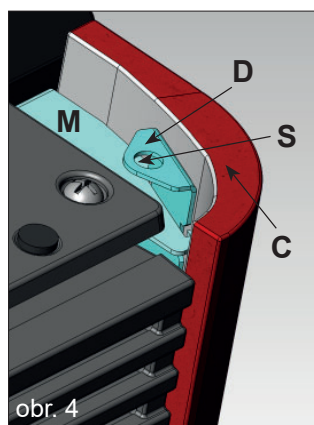

obr. 4

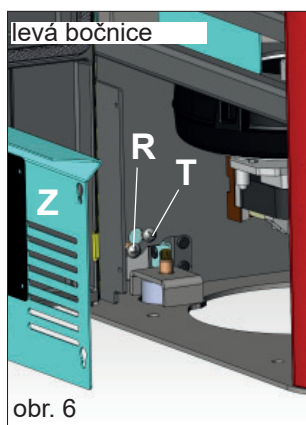

obr. 6

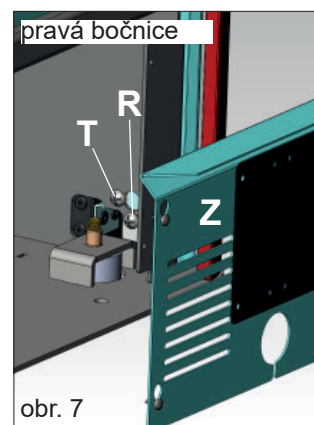

obr. 7

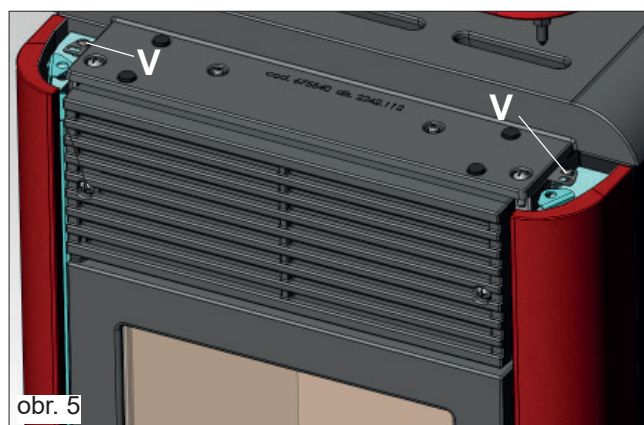

obr. 5

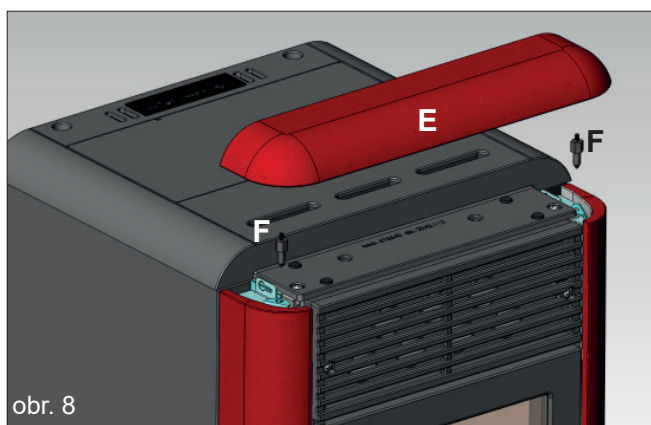

obr. 8

## (VYHRAZENO PRO CENTRUM TECHNICKÉ ASISTENCE)

- NIKDY NESMÍ PRACOVAT BEZ VODY V ZAŘÍZENÍ.
- PROVOZNÍ TLAK MUSÍ BÝT PŘIBLIŽNĚ 1,5 BARU.
- PŘÍPADNĚ ZAPÁLENÍ „NA SUCHO“ BY MOHLO KAMNA POŠKODIT.

- Hydraulické připojení musí být provedeno kvalifikovaným personálem, který může vydat dokumentaci o správné instalaci v souladu s předpisy platnými v každé zemi (např. v Itálii podle vyhlášky č. 37/2008 a v souladu s normou UNI 10412-2)
- Pro připojení přívodu, odvodu a vypouštění zajistěte vhodná řešení, která v případě potřeby usnadní budoucí přemístění kamen.
- Pro lepší fungování musí být primární okruh (kde se nachází generátor tepla) oddělen od sekundárního (spotřebního) okruhu.

Například pomocí deskového výměníku tepla, který umožňuje výměnu energie ve formě tepla bez míchání vody.

## ÚPRAVA VODY

- Instalační technik musí podle typu vody a systému posoudit, zda se jedná o upravené výrobky podle normy UNI 8065 (úprava vody v topných systémech pro civilní použití).

- Zkontrolujte, zda je hydraulický systém správně proveden a zda je vybaven dostatečnou expanzní nádobou, která zaručuje bezpečnost. Přítomnost nádoby zabudované v kamnech NEZARUČUJE dostatečnou ochranu proti tepelné roztažnosti, kterou voda v celém systému prochází. Proto musí instalační technik posoudit, zda je v závislosti na typu obsluhovaného systému nutná další expanzní nádoba.
- Přímé připojení k radiátorům kvůli malému průměru trubek radiátorů brání plynulému provozu.
- Teplota vratné vody do výrobku musí být nejméně 50-55 °C, aby nedocházelo ke kondenzaci. V závislosti na systému musí instalační technik posoudit, zda jsou zapotřebí ventily nebo čerpadla proti kondenzaci.

Naplňte systém plnicím kohoutem (doporučuje se nepřekračovat tlak 2,5 baru).

Během fáze nakládání nechte čerpadlo „odvzdušnit“; otevřením ručních větracích otvorů. Tato činnost musí být prováděna pravidelně i následně.

## Tlakoměr

Kamna mají analogový ukazatel tlaku vody.

Na zadní straně výrobku je analogový tlakoměr.

## POZNÁMKA:

- Instalační technik musí posoudit případnou potřebu další expanzní nádoby v závislosti na typu obsluhovaného systému.

## PŘEDMLUVA K INSTALACI

Připomínáme, že:

- instalaci musí provádět kvalifikovaný personál;
- při instalaci a používání výrobku je třeba dodržovat všechny místní a národní zákony a evropské předpisy. V Itálii je referenční normou UNI 10683;
- V případě instalace v bytovém domě je nutné předchodí kladné stanovisko správce.

Níže uvádíme několik obecných pokynů, které nenahrazují ověření místních předpisů a neznamenaají žádnou odpovědnost za práci instalačního technika.

### Kontrola vhodnosti instalačního prostoru

- Objem místnosti musí být větší než 15 m<sup>3</sup>
- Podlaha musí unést hmotnost výrobku a příslušenství.
- Umístěte výrobek do vodorovné polohy (výrobek je vybaven nožičkami pro případná nastavení)
- Instalace v místnostech s jiným výrobkem odebírajícím vzduch pro spalování ze stejné místnosti nebo v místnostech s výbušnou atmosférou není povolena. Případné odsávací ventilátory, pokud jsou v provozu ve stejné místnosti nebo prostoru, kde je výrobek instalován, mohou způsobit problémy s průvanem.
- V Itálii zkontrolujte kompatibilitu podle UNI 10683 a UNI 7129 v přítomnosti plynových produktů.

### Tepelná ochrana a bezpečnostní vzdálenosti

Všechny stavební plochy přiléhající k výrobku musí být chráněny proti přehřátí.

Izolační opatření, která je třeba přijmout, závisí na typu přítomných povrchů.

Výrobek musí být instalován v souladu s následujícími bezpečnostními podmínkami:

- hořlavé materiály nesmí být umístěny ve vzdálenosti menší než 5 cm po stranách.

- před výrobkem nesmí být do vzdálenosti 100 cm umístěny žádné hořlavé materiály.

V případě připojení na dřevěnou stěnu nebo jiný hořlavý materiál kouřovod dostatečně izolujte.

V případě instalace na podlahu z hořlavého a/nebo vznětlivého materiálu nebo s nedostatečnou nosností doporučujeme umístit výrobek na ocelovou nebo skleněnou desku pro rozložení zatížení.

### Poznámka k umístění výrobku

Výrobek je navržen pro provoz za všech povětrnostních podmínek. V případě zvláštních podmínek, jako je silný vítr, mohou zasáhnout bezpečnostní systémy a výrobek vypnout.

Obráťte se na autorizované centrum technické asistence.



Je třeba bezpodmínečně zabránit pronikání kondenzované vody komínem. V případě potřeby se namontuje antikondenzační kroužek - zeptejte se svého kominíka.

Na škody způsobené kondenzací vody se záruka nevztahuje.

## KOMÍNOVÝ SYSTÉM (kouřovod a komín)

Tato kapitola je sepsána podle evropských norem EN 13384, EN 1443, EN 1856, EN 1457. Instalační technik musí vzít v úvahu tyto a případné další místní předpisy.

Tento návod nelze v žádném případě považovat za náhradu platných předpisů.

Výrobek musí být napojen na vhodný systém odvodu spalin, který zaručuje bezpečný odvod spalin vznikajících při spalování.

Před umístěním výrobku musí instalační technik zkontrolovat, zda je komín vhodný.

## KOUŘOVOD, KOMÍN

Kouřovod (potrubí spojující výstupní ústí kouře z topeniště s ústím komínu) a komín musí mimo jiné splňovat požadavky norem:

- přijímat vypouštění pouze z jednoho výrobku (vypouštění z více výrobků dohromady není povoleno)
- Názvy smluvních a licencovaných center technické asistence (CAT) a prodejců společnosti najdete POUZE na adrese [www.edilkamin.com](http://www.edilkamin.com)
- mít převážně vertikální vývoj
- nepředstavovat žádné protisvahy
- mít vnitřní průřez nejlépe kruhový a v každém případě s poměrem stran menším než 1,5
- končit na střeše vhodným komínem: přímý odvod do zdi nebo do uzavřených prostor je zakázán, i když je umístěn na otevřeném prostoru
- být vyrobeny z materiálů třídy reakce na oheň A1 podle normy UNI EN 13501 nebo podobné národní normy
- mít příslušnou certifikaci, s vhodným komínovým štítkem, pokud jsou kovové
- zachovat počáteční průřez nebo jej měnit pouze bezprostředně nad výstupem výrobku, nikoliv podél komína

Za správné dimenzování komínového systému odpovídá instalační technik.

## KOUŘOVOD

Kromě obecných požadavků platných pro kouřovod a komín, pro kouřovod dále platí :

- nemůže být vyroben z pružného kovového materiálu
- musí být izolován, pokud prochází nevytápěnými místnostmi nebo mimo ně
- nesmí procházet místnostmi, ve kterých je zakázáno instalovat spalovací zdroje tepla nebo kde hrozí nebezpečí požáru nebo které nelze kontrolovat.
- musí umožňovat zachycení sazí a musí umožňovat revizní prohlídky
- musí mít nejvýše 3 ohyby s maximálním úhlem 90°
- jakákoli vodorovná část může mít maximální délku 3 metry v závislosti na odtahu. Mějte ale vždy na paměti, že dlouhé úseky podporují hromadění nečistot a hůře se čistí.



## POZNÁMKA

Průměr vývodu spalin není průměrem komínového systému, který musí být dimenzován

## KOMÍN

Kromě obecných požadavků komín musí

- sloužit pouze pro odvod spalin
- být správně dimenzován pro odvádění spalin (EN 13384-1)
- být pokud možno izolovaný, ocelový s kruhovým vnitřním průřezem. Pokud jsou hrany obdélníkové, musí mít poloměr nejméně 20 mm a poměr vnitřních rozměrů  $< 1,5$
- mít obvykle minimální výšku 1,5 metru
- zachovat konstantní průřez
- být vodotěsný a tepelně izolovaný, aby byl zajištěn odtah
- přednostně zajistit sběrnou komoru pro nedopalky a případné kondenzáty.
- pokud již existuje, musí být čistý, aby se zabránilo nebezpečí požáru.
- obecně se doporučuje, aby byl komín vyvločkován, pokud jeho průměr přesahuje 150 mm. Toto doporučení je čistě orientační; skutečnou situaci musí posoudit montážní firma na místě, a to i po změření odtahu.

Kromě obecných požadavků intubovaný systém musí:

- fungovat při podtlaku;
- být přístupný ke kontrole
- dodržovat místní předpisy.

Komín musí:

- být odolný proti větru
- mít vnitřní průřez odpovídající průřezu komína a průřez výstupu spalin rovný nejméně dvojnásobku vnitřního průřezu komína
- přesahovat zónu zpětného toku (v Itálii odkaz na normu UNI 10683)
- umožnit údržbu komína

V případě dvojice komínů (které by měly být od sebe vzdáleny nejméně 2 m) musí být komín, do kterého je vypouštěn výrobek na pevná paliva, nebo komín v nejvyšším podlaží nejméně 50 cm nad druhým komínem

## PŘÍVOD VZDUCHU PRO SPALOVÁNÍ

Obecně doporučujeme dva alternativní způsoby zajištění přívodu nezbytného spalovacího vzduchu. Vzduch musí pocházet zvenku\*

Nezapomeňte, že je třeba zajistit také výměnu vytápěcího vzduchu a vzduchu pro čištění skla apod.

### Nepřímý přívod vzduchu

Výrobek nasává vzduch zvenčí otvorem v zadní části.

Zajistíte přívod vzduchu v úrovni podlahy s užžitnou plochou (sít' nebo jiná ochrana) nejméně 80 cm<sup>2</sup> (průměr 10 cm).

Aby se zabránilo průvanu, doporučujeme umístit přívod vzduchu za výrobek nebo za radiátor.

Doporučujeme neumisťovat před výrobek, aby se zabránilo nepřijemnému průvanu.

### Přímý přívod vzduchu \*\*

Zajistíte přívod vzduchu s užžitnou plochou (bez síťoviny nebo jiné ochrany), která se rovná průřezu otvoru pro přívod vzduchu za výrobkem.

Připojte přívod vzduchu k otvoru pomocí i flexibilní trubky. Zvětšete průměr potrubí, pokud není hladké: vyhodnoťte tlakovou ztrátu.

Doporučujeme nepřekračovat délku 3 m s ohledem na tah komína. Pro každý možný ohyb, maximálně však pro dva ohybové úseky, musí být délka zkrácena o 1 m. Zvažte také zvětšení průměru potrubí.

\*Přívod vzduchu může pocházet ze sousední místnosti, pouze pokud:

- proudění může probíhat bez překážek skrze trvalé otvory komunikující s vnějším prostředím;
- v místnosti sousedící s místností instalace není nikdy snížený tlak ve vztahu k vnějšímu prostředí;
- sousední místnost neslouží jako garáž nebo k činnostem s nebezpečím požáru, ani jako koupelna či ložnice
- sousední místnost není společnou místností budovy

V Itálii norma UNI 10683 uvádí, že větrání je dostatečné, pokud je rozdíl tlaku mezi vnějším a vnitřním prostředím udržován na hodnotě 4 Pa nebo nižší (norma UNI EN 13384-1). Za to odpovídá montážní instalační technik, který vydává prohlášení o shodě.

\*\*Přímé připojení přívodu vzduchu však neznamená, že je výrobek vodotěsný. Proto je nutné dodatečně zajistit obnovu vzduchu, který výrobek přivádí do místnosti (např. pro čištění skla)

## **KONTROLA ELEKTRICKÉHO PŘIPOJENÍ (zásuvku umístěte na snadno přístupné místo)**

Výrobek je dodáván s napájecím kabelem pro připojení do zásuvky 230 V 50 Hz, pokud možno s magnetotermickým jističem.

Kolísání napětí o více než 10 % může ohrozit fungování.

Elektrická instalace musí odpovídat normě; zkontrolujte zejména účinnost uzemňovacího obvodu.

Neúčinnost uzemňovacího obvodu způsobuje poruchy, za které společnost EK63 nemůže nést odpovědnost.

Napájecí vedení musí mít průřez odpovídající výkonu zařízení.

Napájecí kabel nesmí přijít do styku s vypouštěcími trubkami nebo jinými horkými částmi kamen.

Vývod spalin je připraven pro připojení kouřovodu z horní, zadní a levé bočnice.

Kamna jsou dodávána v konfiguraci s vývodem kouřovodu zezadu (obr. 1).

## ABY BYLO MOŽNÉ PŘIPOJIT VÝVOD SPALIN KE KOMÍNU, JE NUTNÉ ODSTRANIT LEVOU BOČNICI.

Při připojování postupujte následovně:

- Povolte (asi o 15 mm) dva šrouby na litinové horní části pod plechovým krytem (A - obr. 2).
- Otevřete dvířka a sejměte pozinkovaný panel (B1 - obr. 3)
- Povolte šroub ve spodní/přední části levé a pravé bočnice (B - obr. 3).
- Odstraňte šroub nad horní částí (viz obr. 5)
- Odstraňte levou kovovou bočnici, posuňte ji asi o 2m směrem k přední části kamen a nejprve ji vytáhněte zespodu horní části (obr. 4).

V tomto okamžiku zvolte potřebnou přípojku pro vývod spalin.

### PŘIPOJENÍ ZADNÍHO VÝVODU SPALIN

Připojte trubku zadního vývodu spalin (není součástí dodávky) ke spojce kouřovodu (C- obr. 5) pomocí dodané svorky.

V tomto případě jednoduše protáhněte trubku pro vývod spalin (není součástí dodávky) otvorem ve spodní části plechového zadního panelu (obr. 5).

### PŘIPOJENÍ LEVÉHO BOČNÍHO VÝVODU SPALIN

Namontujte dodané připojovací koleno se svorkou na spojku odvodu spalin (D - obr. 6).

Připojte boční trubku vývodu spalin (není součástí dodávky) k výše uvedenému připojovacímu kolenu.

Odstraňte z plechové bočnice předřezanou membránu, abyste umožnili průchod trubky pro vývod spalin (není součástí dodávky) (obr. 6).

Po opětovné montáži kovové bočnice dokončete operaci připevněním dodané zajišťovací rozety (E - obr. 7) pomocí dodaných šroubů.

Poznámka: rozeta a plechová bočnice musí být připevněny až po konečném upevnění kouřovodu

### PŘIPOJENÍ HORNÍHO VÝVODU SPALIN

Namontujte dodané připojovací koleno se svorkou na spojku odvodu spalin (D - obr. 8).

Připojte trubku vývodu spalin (není součástí dodávky) k výše uvedenému připojovacímu kolenu. V tomto případě je nutné použít dva dodané plechové polokryty (G - H - obr. 9) namísto plného plechového krytu a odstranit pozinkovanou krytku (I - obr. 8).

Odstraňte membránu z malého plechového polokrytu (G - obr. 9), abyste umožnili průchod potrubí.

**PO DOKONČENÍ OPERACE PŘIPOJENÍ VÝVODU SPALIN KE KOUŘOVODU ODSTRANĚTE LEVOU KOVOVOU BOČNICI A POTÉ POKRAČUJTE V MONTÁŽI OBKLADŮ.**

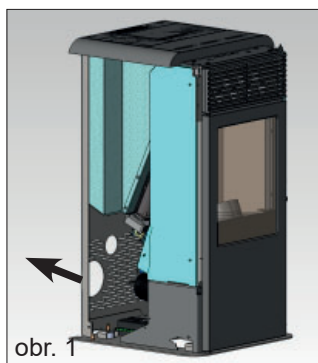

obr. 1

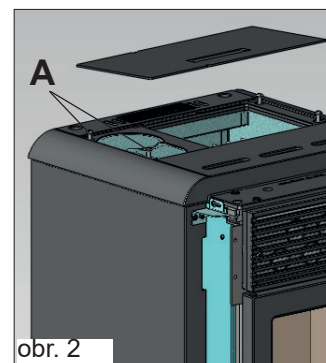

obr. 2

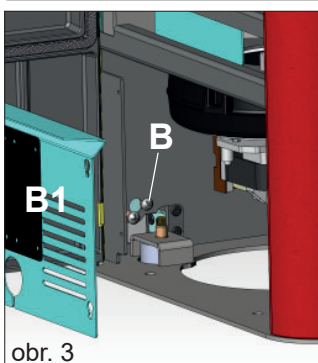

obr. 3

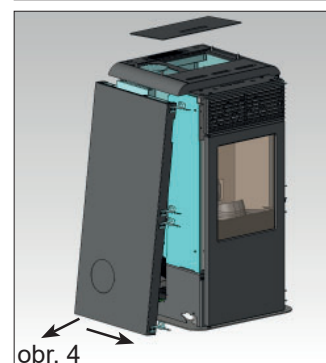

obr. 4

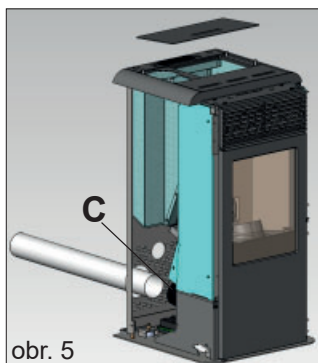

obr. 5

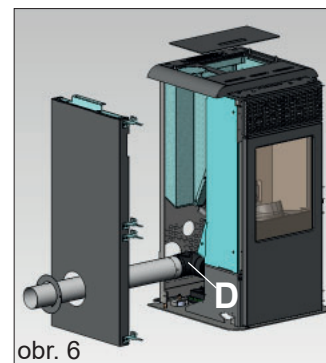

obr. 6

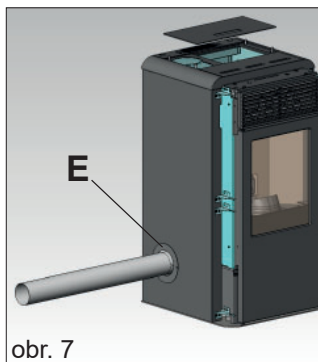

obr. 7

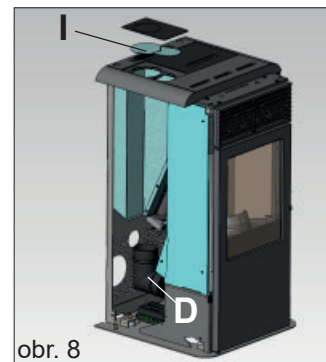

obr. 8

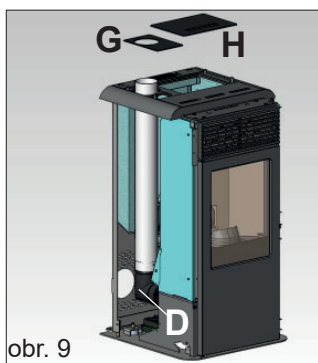

obr. 9

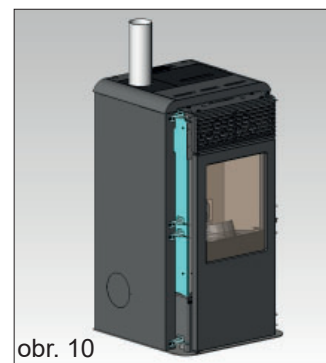

obr. 10



## FÁZE PRO PRVNÍ ZAPÁLENÍ

- Ujistěte se, že jste si přečetli a porozuměli obsahu tohoto návodu.
- Zapněte POUZE s namontovanými kryty.
- Odstraňte z výrobku všechny hořlavé součásti (návody, štítky atd.). Zejména odstraňte veškeré štítky ze skla.
- Ujistěte se, že technik provedl první zapálení, včetně prvního naplnění zásobníku peletek.

## PALIVO

Používejte dřevěné peletky třídy A1 podle normy EN ISO 17225-2 nebo podobných místních norem s následujícími vlastnostmi, například.

průměr 6 mm;

délka 3-4 cm

vlhkost <10 %

V zájmu ochrany životního prostředí a bezpečnosti NESPALUJTE, mimo jiné: plasty, lakované dřevo, uhlí, kůrový odpad.

Nepoužívejte kamna jako spalovací zařízení

## PELETY



Při prvních zapínáních se může vyvinout **mírný zápach** laku, který během krátké doby zmizí.

Prvních několik dní se doporučuje provozovat výrobek na maximální výkon s otevřenými okny.



## POZOR

Použití jiného paliva může způsobit poškození výrobku



Stejně jako všechny ostatní výrobky se i tento výrobek v různých fázích zahřívá a ochlazuje.

To vede k **běžným dilatacím**. Tyto dilatace mohou způsobovat drobné usazovací zvuky, které nejsou důvodem k reklamaci.

Výrobek se během prvních dnů provozu musí usadit.

## VKLÁDÁNÍ PELET DO ZÁSOBNÍKU

Pro přístup k nádrži sejměte kovový kryt \* (obr. 1).

1. zapálení/testování autorizovaným centrem technické asistence (CAT) společnosti Edilkamin  
Uvedení do provozu musí být provedeno podle normy UNI 10683.

Tato norma specifikuje kontrolní operace, které se mají provádět na místě a jejichž cílem je zjistit správný provoz systému.

Technická asistence Edilkamin (CAT) se také postará o kalibraci kamen podle typu pelet a podmínek instalace.

Uvedení do provozu ze strany CAT je nezbytné pro aktivaci záruky.

Při prvních spuštěních se může vyvinout mírný zápach laku, který během krátké doby zmizí.

Před zapnutím je v každém případě nutné zkontrolovat:

- ==> Správnou instalaci.
- ==> Elektrické napájení.
- ==> Zavírání dveří, které musí být těsné.
- ==> Čištění spalovacího kelímku.
- ==> Přítomnost indikace pohotovostního režimu (blikající datum, napájení nebo teplota) na displeji.



### UPOZORNĚNÍ:

Při plnění kamen, které jsou v provozu a tedy horké, použijte ochranu.

Při prvním zapnutí vypusťte vzduch/vodu přes ventily (V) umístěné pod plechovými kryty (obr. 2-3).

Poznámka: přístup k pravému ventilu je možný pouze po sejmutí pravé bočnice.

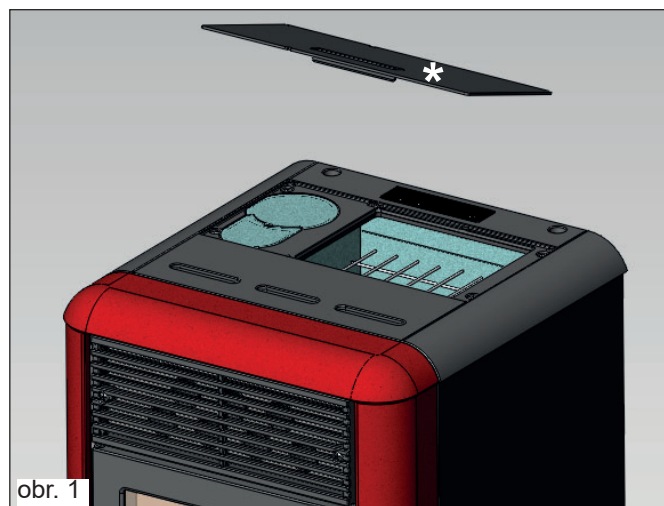

obr. 1



obr. 2

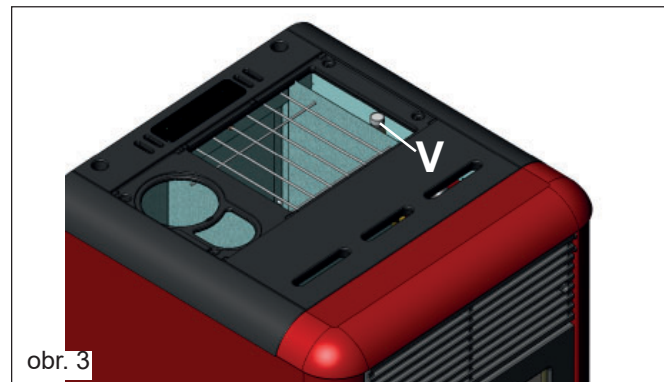

obr. 3



NEPOKLÁDEJTE sáček s peletami na horká kamna.

Pokud do kamna přikládáte, když jsou v provozu, a tudíž horká, použijte speciální rukavici.



Během této operace **NIKDY NEPOKLÁDEJTE** sáček s peletami na horní rošt, zabráníte tak tomu, aby plastový sáček žářem poničil barvu na horní straně.

Pokud do kamna přikládáte, když jsou v provozu, a tudíž horká, použijte speciální rukavici.

## SYNOPTICKÝ PANEL

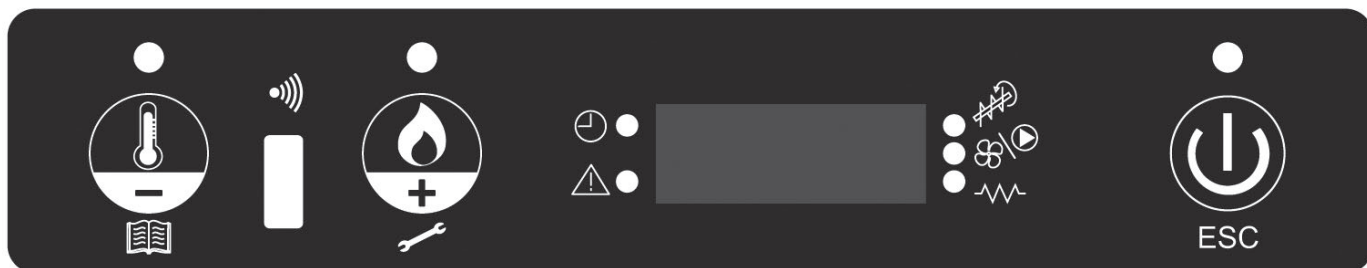

	tlačítko pro nastavení požadované pokojové teploty (AIR) nebo pro vstup do nabídky
	tlačítko pro nastavení teploty vody (H2O)
	tlačítko zapnutí/vypnutí nebo potvrzení/ukončení nabídky
	indikuje, že časovač byl naprogramován na automatické časované zapnutí

	indikuje stav alarmu
	indikuje provoz převodového motoru pelet
	označuje provoz čerpadla
	indikuje provoz žhavicí svíčky

### POPIS NABÍDKY





Pro vstup do nabídky stiskněte tlačítko



na 2 sekundy (kontrolka zhasne).

Stisknutím tlačítka nebo tlačítka procházíte následující nabídkou:

DISPLEJ	POPIS
M1	Nastavení hodin
M2	Nastavení časovače
M3	Jazyk
M4	Stand-By
M5	První nakládka
M6	Stav
M7	Technické kalibrace (CAT)
M8	Typ pelet (CAT)
M9	Výstup

- Pro potvrzení požadované nabídky stiskněte tlačítko .
- Chcete-li se vrátit do předchozí nabídky, stiskněte tlačítko  na 3 sekundy.
- Pro výstup z nabídky stiskněte tlačítko  na 6 sekund.

## ZAPNUTÍ/VYPNUTÍ

Pro zapnutí/vypnutí kamen stiskněte tlačítko  na 3 sekundy.

<b>Rozsvícená kontrolka</b>	kamna jsou v provozu
<b>Blikající kontrolka</b>	kamna se vypínají nebo jsou v alarmu
<b>Zhasnutá kontrolka</b>	kamna jsou vypnutá

## PROVOZ

Kamna mají dva provozní režimy:

### - RUČNÍ:

V RUČNÍM provozním režimu nastavíte teplotu vody, při které mají kamna pracovat, bez ohledu na teplotu místnosti, ve které jsou instalována.

V závislosti na teplotě vody kamna nezávisle modulují provozní výkon, aby dosáhla nebo udržela nastavenou teplotu vody.



Pro výběr RUČNÍHO provozního režimu

stiskněte tlačítko  (rozsvítí se kontrolka) a zobrazí se „AIR“ s údajem o teplotě.

Stisknutím tlačítka  lze teplotu zvyšovat, dokud se na displeji nezobrazí nápis „MAN“ (nad 40°).

Chcete-li nastavit teplotu vody, stiskněte tlačítko

 (rozsvítí se kontrolka) a zobrazí se nápis „H<sub>2</sub>O“.

Stisknutím tlačítka  anebo tlačítka  můžete měnit teplotu vody, abyste dosáhli požadované teploty.



## - AUTOMATICKÝ

V AUTOMATICKÉM provozním režimu lze nastavit teplotu vody a cílovou teplotu, které má být dosaženo v místnosti, kde jsou kamna instalována.



Po dosažení požadované teploty v místnosti (AIR) nebo teploty vody (H<sub>2</sub>O) kamna nezávisle přejdou do modulace a přepnou na minimální výkon.



Chcete-li nastavit pokojovou teplotu (AIR), stiskněte

 (rozsvítí se kontrolka), zobrazí se pracovní teplota

v daném okamžiku, pomocí tlačítka  anebo tlačítka  je možné změnit teplotu pro dosažení požadované teploty.

**NAKLÁDKA ŠNEKOVÉHO DOPRAVNÍKU** (pouze v případě, že v kamnech došly pelety).

Pro nakládku šnekového dopravníku vstupte do NABÍDKY, stiskněte tlačítko  na 2 sekundy, stiskněte tlačítko , dokud se na displeji nezobrazí nápis „M5 první nakládká“.

Stiskněte tlačítko  pro potvrzení a tlačítko  pro aktivaci funkce.

Tuto operaci provádějte pouze tehdy, když jsou kamna vypnutá a zcela studená.

Poznámka: během této fáze zůstane zapnutý odsavač spalin.



## FUNKCE STAND-BY



Pokud je funkce aktivována, umožňuje vypnutí kamen při překročení požadované teploty v místnosti o 0,5 °C po uplynutí předem nastavené doby 10 minut (lze upravit pomocí CAT během instalace).

Na displeji se zobrazí nápis „GO STBY“, který udává počet minut zbývajících do vypnutí.

Tato funkce je přítomna jak v „AUTOMATICKÉM“ nebo „RUČNÍM“ provozu, tak v případě externího termostatu. V případě, že teplota v místnosti klesne o 2 °C pod nastavenou mezní hodnotu, kamna se znovu spustí (lze upravit pomocí CAT během instalace).



Pro aktivaci funkce stiskněte na cca 3 sekundy tlačítko  na displeji se zobrazí „M1 nastavení hodin“, stiskněte tlačítko



 dokud se na displeji nezobrazí „M4 stand by“, pro potvrzení stiskněte tlačítko .

Stiskněte tlačítko  pro výběr „ON“, pro potvrzení stiskněte tlačítko .

Nabídku „M4 standby“ opustíte stisknutím tlačítka  po dobu přibližně 6 sekund.

## NASTAVENÍ HODIN A DATA

Stiskněte přibližně na 2 sekundy tlačítko  na displeji se zobrazí „M1 nastavení hodin“, pro potvrzení stiskněte tlačítko .

Postupně se objevují následující údaje: Den v týdnu, hodinu, minutu, den, měsíc, rok lze změnit stisknutím tlačítka  nebo tlačítka . Pro potvrzení stiskně-



te tlačítko .

Chcete-li opustit nabídku „M1 nastavení hodin“, stiskněte tlačítko  na dobu přibližně 6 sekund.

## EXTERNÍ TERMOSTAT

Musí být připojen modrým kabelem (volitelné přísluž. kód 640560) k sériovému portu na zadní straně kamen, musí mít normálně rozpojený suchý kontakt (např. v případě pokojového termostatu):

- Rozpojený kontakt = dosažená pokojová teplota
- Sepnutý kontakt = pokojová teplota není dosažena

Chcete-li zvolit režim „T-E“ (externí termostat), stiskněte tlačítko  (rozsvítí se kontrolka). Stisknutím tlačítka  Stisknutím tlačítka snižujete teplotu, dokud se na displeji neobjeví „T-E“ (externí termostat) (pod 6°).



Poznámka: Když jsou kamna vypnutá, vnější termostat je v žádném případě nemůže zapnout nebo vypnout.



Pokud chcete kamna vypnout nebo zapnout mimo časy časovače nebo nastavení „T-E“ (externí termostat) musíte vždy použít tlačítko .

## ČASOVAČ PRO DENNÍ/TÝDENNÍ PROGRAMOVÁNÍ

K dispozici jsou 3 režimy programování (denní, týdenní, víkendový), z nichž každý je nezávislý na ostatních, což umožňuje více kombinací podle vlastních potřeb (časové plány lze upravovat v 10 minutových krocích).

Stiskněte tlačítko  na 2 sekundy, na displeji se zobrazí „M1 nastavení hodin“ (kontrolka zhasne).

Stiskněte tlačítko , dokud se na displeji nezobrazí „M2 nastavení časovače“, pro potvrzení stiskněte tlačítko .



Pro zobrazení 3 programovacích režimů (denní, týdenní, víkendový) stiskněte tlačítko  a nebo tlačítko .

pro potvrzení stiskněte tlačítko .

Procházejte následující nabídkou (ve výchozím nastavení je nastavena na hodnotu OFF):

- M2-1: aktivuje časovač
- M2-2: denní program
- M2-3: týdenní program
- M2-4: víkendový program
- M2-5: výstup z nabídky

Vyberte požadovanou nabídku a potvrďte ji stisknutím tlačítka .

Pro nastavení zapínání a vypínání kamen a změny časových rozvrhů stiskněte tlačítko  nebo tlačítko .

pro potvrzení stiskněte tlačítko .

Pro výstup z programování stiskněte tlačítko  po dobu přibližně 6 sekund.

## Denní program:

možnost 2 zapnutí/vypnutí během dne opakovaných každý den:

Příklad: start1 10:00                      stop1 12:00  
           start2 18:00                    stop2 22:00

## Týdenní programování:

možnost 4 zapnutí/vypnutí během dne s výběrem dnů v týdnu, například:

start1 06:00 stop1 08:00		start2 7:00 stop2 10:00		start3 14:00 stop3 17:00		start4 19:00 stop3 22:00	
pondělí	zap	pondělí	vyp	pondělí	zap	pondělí	zap
úterý	zap	úterý	vyp	úterý	zap	úterý	zap
středa	vyp	středa	zap	středa	vyp	středa	zap
čtvrtek	zap	čtvrtek	vyp	čtvrtek	vyp	čtvrtek	zap
pátek	zap	pátek	vyp	pátek	vyp	pátek	zap
sobota	vyp	sobota	vyp	sobota	zap	sobota	zap
neděle	vyp	neděle	vyp	neděle	zap	neděle	zap

## Víkendový program:

možnost 2 zapnutí/vypnutí během víkendu:

Příklad: start1                      víkend 07:00  
           stop1                      víkend 11:30

Příklad: start2                      víkend 14:20  
           stop2                      víkend 23:50

## DÁLKOVÉ OVLÁDÁNÍ

### VYSVĚTLIVKY SYMBOLŮ

- 3: tlačítko zapnutí/vypnutí, stiskněte a podržte po dobu 2 sekund (krátké pípnutí potvrdí zapnutí, dlouhé pípnutí potvrdí vypnutí).
- 1: tlačítko pro zvýšení požadované teploty v místnosti (NASTAVENÍ PROSTŘEDÍ)
- 2: tlačítko pro snížení požadované teploty v místnosti
- 6: tlačítko pro zvýšení teploty vody (NASTAVENÍ VODY)
- 5: tlačítko pro snížení teploty vody
- 4: tlačítko pro vstup do nabídky

- Dálkové ovládání vysílá infračervený signál.

Aby došlo ke správnému přenosu, musí být kontrolka přenosu signálu vizuálně v souladu s kontrolkou příjmu kamen.

Ve volném poli je provozuschopnost 4-5 m.

- Dálkový ovladač je napájen 3V alkalickou baterií; výdrž baterie závisí na způsobu používání, ale i tak více než pokryje průměrné používání po celou sezónu.

Pro výměnu vyjměte krytku **Y**, ve které je umístěna baterie.

Použitá baterie musí být řádně zlikvidována v souladu s platnými předpisy.

- Dálkové ovládání se musí čistit vlhkým hadříkem, aniž by se na něj přímo stříkaly čisticí prostředky nebo tekutiny, v každém případě používejte neutrální čisticí prostředky bez agresivních látek.

- S dálkovým ovládáním zacházejte opatrně, náhodný pád by mohl způsobit jeho rozbití.

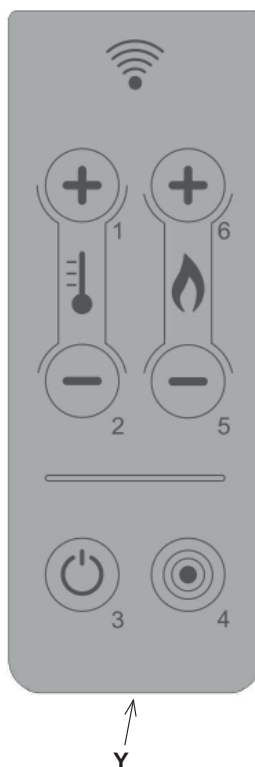

### POZNÁMKY:

- Pracovní teplota: 0-40 °C
- Skladovací teplota: -10/+50°C
- Pracovní vlhkost: 20-90 % R.H. bez kondenzace
- Stupeň krytí: IP 40
- Hmotnost s vloženou baterií: 15 g

Před prováděním jakékoli údržby odpojte spotřebič od napájení.

Základem správného provozu kamen je pravidelná údržba

**NEPROVÁDĚNÍ ÚDRŽBY NEDOVOLUJE** správný provoz kamen.

Jakékoli problémy způsobené nedostatečnou údržbou budou mít za následek zánik záruky.

## DENNÍ ÚDRŽBA

**Operace provádějte na vypnutém a studeném výrobku, pokud možno odpojeném od elektrické sítě. Je zapotřebí vhodný vysavač.**

- Musí být prováděna pomocí vysavače.
- Celý postup trvá jen několik minut.
- Otevřete dvířka, vyjměte spalovací kelímek (1-obr.A) a zbytky vysypte do zásuvky na popel (2-obr.B).
- **NESYPEJTE ZBYTKY DO ZÁSOBNÍKU PELET.**
- Vyjměte a vyprázdněte zásuvku na popel (2 - obr. B) do nehořlavé nádoby (popel může obsahovat ještě horké části a/nebo žhavé uhlíky).
- Vysajte vnitřek topeniště, rošt a prostor kolem spalovacího kelímku, kam padá popel.
- Vyjměte spalovací kelímek (1 - obr. A) a vyškrábejte jej dodanou špachtlí, vyčistěte případné překážky v otvorech pro spalovací vzduch.
- Vysajte přihrádku spalovacího kelímku, očistěte styčné hrany kelímku s jeho uložením.
- V případě potřeby vyčistěte sklo (za studena)

**Nikdy nevysávejte horký popel, ohrožuje použitý vysavač a vystavuje domácí prostory nebezpečí požáru**

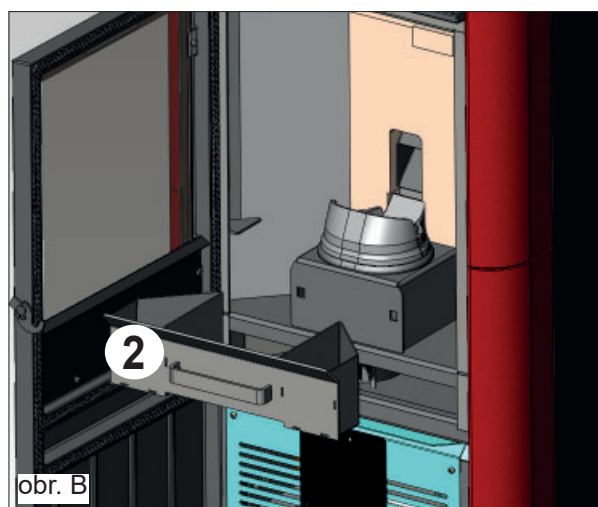
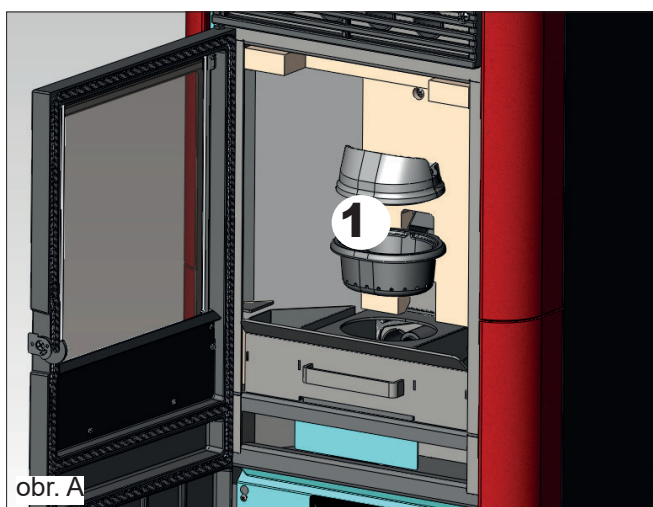

**Odpojte výrobek od elektrické sítě.**  
Nedostatečná údržba neumožňuje správnou funkčnost výrobku.  
Jakékoli problémy způsobené nedostatečnou údržbou budou mít za následek zánik záruky.



Ujistěte se, že je kelímek správně umístěn a že na jeho obvodu není žádný popel nebo nedopalky.



Používání kamen bez vyčištění spalovacího kelímku by mohlo vést k náhlému vznícení plynů uvnitř spalovací komory a následné detonaci.



Ujistěte se, že je zásuvka na popel po opětovné montáži pevně umístěna ve svém uložení.  
Při zavírání dveří se vyhněte nárazům.

## TÝDENNÍ ÚDRŽBA

- Odstraňte stříšku (3 - obr. C), posuňte výsuvy (6 - obr. D) a zbytky vyklopte do zásuvky na popel (2 - obr. B).
- Vyprázdněte zásobník na pelety a vysajte jeho dno.

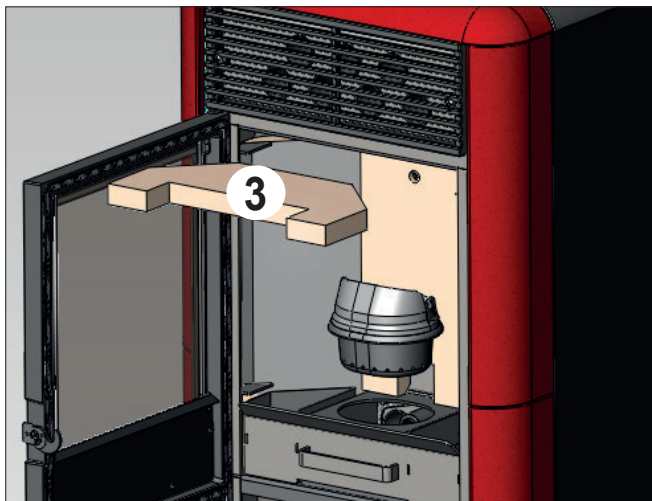

obr. C

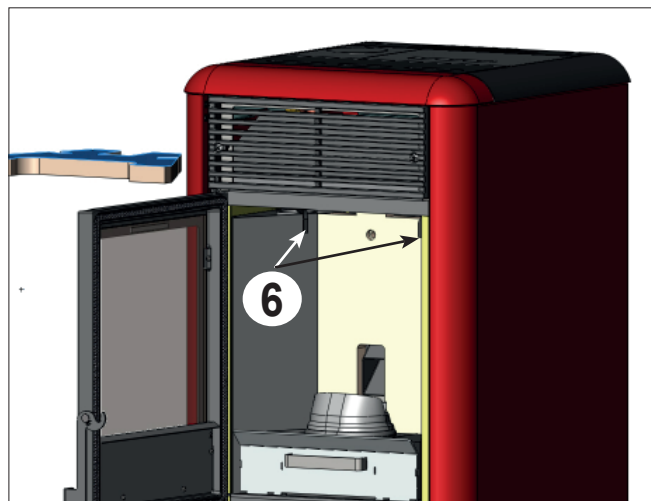

obr. D

## UPOZORNĚNÍ!!!

Po běžném čištění může NESPRÁVNĚ spojení horního kelímku (A) (obr. 1) se spodním kelímkem (B) (obr. 1) zhoršit provoz kamen.

Proto se před zapnutím kamen ujistěte, že jsou kelímky správně spojeny podle obrázku (obr. 2) bez přítomnosti popela nebo nespáleného popela podél obvodu kontaktu.

Nezapomeňte, že používání kamen bez vyčištění spalovacího kelímku může vést k náhlému vznícení plynů uvnitř spalovací komory s následným rozbitím skla dvířek.

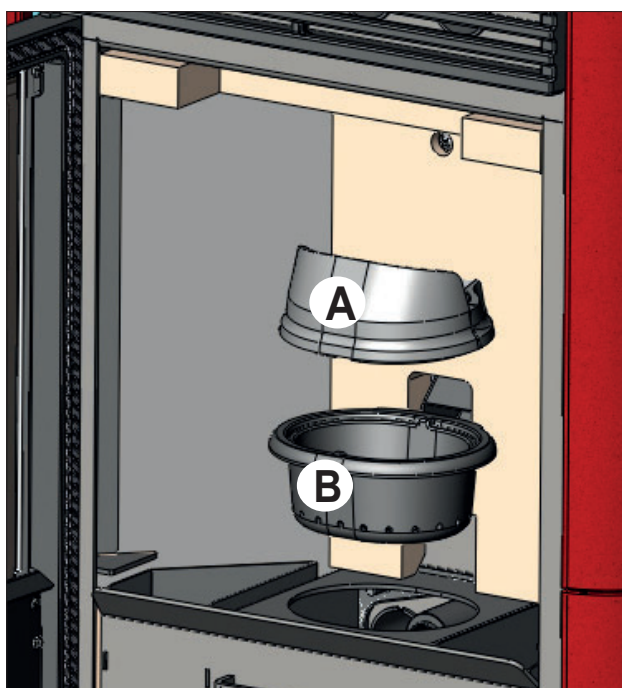

obr. 1

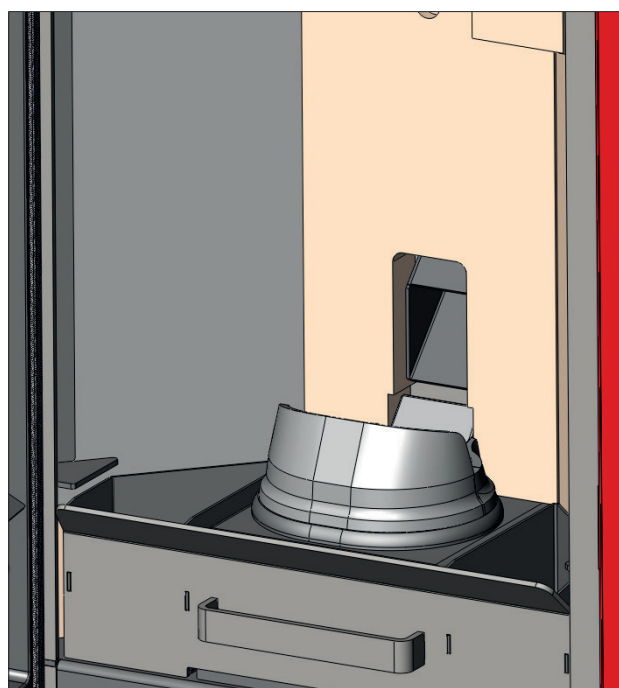

obr. 2

## SEZÓNÍ ÚDRŽBA

### (provádí centrum technické asistence)

Zahrnuje generální vnitřní a vnější čištění.

Připomínáme, že je nutné provádět sezónní údržbu kvalifikovaným technikem v souladu s národními a místními předpisy

**V případě velmi častého používání výrobku doporučujeme čistit kanál a kouřovod každé 3 měsíce.**

V každém případě alespoň jednou ročně vyčistěte komínový systém (ověřte si, zda to ve vaší zemi upravuje nějaký předpis).

Neprovádění pravidelných kontrol a čištění zvyšuje pravděpodobnost vzniku požáru komína.

K čištění přívodního potrubí spalovacího vzduchu **NEDOPORUČUJEME** používat stlačený vzduch

## OPRAVY

Provádějí pouze licencovaná centra technické asistence/prodejci Edilkamin. Názvy smluvních a licencovaných center technické asistence (CAT) a prodejců Edilkamin najdete **POUZE** na adrese [www.edilkamin.com](http://www.edilkamin.com).

## OBDOBÍ LETNÍ ODSTÁVKY

Po dobu nepoužívání nechte všechna dvířka, klapky a víka výrobku zavřená.

Doporučujeme vyprázdnit zásobník na peletky.

Vložte do topeniště soli proti vlhkosti.

Ve zvláště vlhkých oblastech zvažte odpojení přívodu vzduchu a odvodu spalin a vložení vhodného přípravku k pohlcování vlhkosti (např. dehydratační sáčky se solí, antioxidační tablety) do spalovací komory.

## NÁHRADNÍ DÍLY

- V případě potřeby náhradních dílů se obraťte na prodejce nebo technika.

- Veškeré opravy nechte provádět pouze v licencovaných centrech technické asistence/prodejnách Edilkamin.

Názvy smluvních a licencovaných center technické asistence (CAT) a prodejců společnosti Edilkamin najdete **POUZE** na adrese [www.edilkamin.com](http://www.edilkamin.com).

- Použití neoriginálních součástí způsobuje rizika pro výrobek a zbavuje společnost Edilkamin odpovědnosti za případné škody, které z toho vyplývají. Zároveň způsobuje zánik záruky jakožto neoprávněný zásah.

- Jakékoli neautorizované úpravy jsou zakázány.

## LIKVIDACE

Po skončení životnosti výrobek zlikvidujte v souladu s platnými předpisy.



Připomínáme, že je nutné provádět sezónní údržbu kvalifikovaným technikem v souladu s národními a místními předpisy.

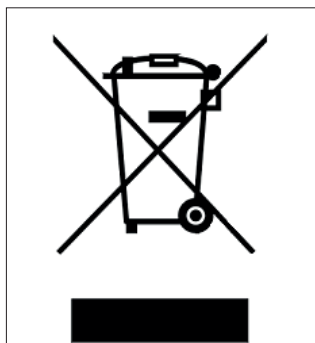

Podle článku 26 legislativního nařízení č. 49 ze dne 14. března 2014 „Provádění směrnice 2012/19/EU o odpadních elektrických a elektronických zařízeních (OEEZ)“. Symbol přeškrtnuté popelnice na zařízení nebo jeho obalu znamená, že výrobek po skončení životnosti musí být sebrán odděleně od ostatního odpadu.

Uživatel je proto povinen odevzdat vyřazené zařízení do příslušných městských středisek odděleného sběru elektrotechnického a elektronického odpadu.

Vhodný oddělený sběr vyřazených zařízení za účelem jejich následného předání k recyklaci, zpracování a ekologické likvidaci pomáhá předcházet možným negativním účinkům na životní prostředí a zdraví a podporuje opětovné použití a/nebo recyklaci materiálů, z nichž jsou zařízení vyrobená.

# RADY PRO PŘÍPADNÉ PROBLÉMY



V případě problémů se kamna automaticky zastaví provedením operace vypnutí a na displeji se zobrazí zpráva vysvětlující důvod vypnutí (viz níže různá upozornění).

V případě blokace je nutné nechat kamna úplně vypnout, aby bylo možné je znovu spustit

(15 minut se zvukovou odezvou) a poté stiskněte tlačítko .

Kamna znovu zapněte až po ověření příčiny ucpání a VYČIŠTĚNÍ/VYPRÁZDNĚNÍ spalovacího kelímku.

Kamna jsou vybavena bezpečnostním ventilem, ale pokud se neprovádí pravidelné čištění spalovacího kelímku, jak je popsáno výše, existují podmínky pro vznícení s mírnou detonací.

V případě silné a dlouhodobé tvorby bílého kouře uvnitř spalovací komory odpojte napájení a počkejte 30 minut, než otevřete dvířka a vyprázdníte spalovací kelímek.

## HLÁŠENÍ MOŽNÝCH PŘÍČIN BLOKOVÁNÍ, POKYNY A NÁPRAVNÁ OPATŘENÍ:

HLÁŠENÍ	PROBLÉM	ČINNOSTI
<b>AL1 black out (nejedná se o záva- du kamen)</b>	(nastane, pokud došlo k vý- padku proudu delšímu než 5 sekund)	Kamna mají funkci „black out“. V případě výpadku proudu se po době kratší než 5 sekund kamna opět zapnou a vrátí se k funkci, kterou měla před vypnutím. Pokud je tato doba delší, kamna přejdou do stavu „black out“, který vede k fázi ochlazování.

Níže je uveden seznam různých možností:

Stav kamen před výpadkem napájení	Doba přerušení kratší než 10 sekund	Doba přerušení delší než 10 sekund
OFF	OFF	OFF
PŘEDPLNĚNÍ	BLACK OUT	BLACK OUT
ZAPÁLENÍ	BLACK OUT	BLACK OUT
SPUŠTĚNÍ	SPUŠTĚNÍ	STAND-BY POTÉ OPĚTOVNÉ ZAPÁLENÍ
PRÁCE	PRÁCE	STAND-BY POTÉ OPĚTOVNÉ ZAPÁLENÍ
ZÁVĚREČNÉ ČIŠTĚNÍ	ZÁVĚREČNÉ ČIŠTĚNÍ	ZÁVĚREČNÉ ČIŠTĚNÍ
STAND-BY	STAND-BY	STAND-BY
ALARM	ALARM	ALARM
PAMĚŤ ALARMU	PAMĚŤ ALARMU	PAMĚŤ ALARMU

HLÁŠENÍ	PROBLÉM	ČINNOSTI
<b>AL2</b> rozbitá sonda spalín	nastane, když kamna přestanou snímat sondu	<ul style="list-style-type: none"> <li>• Poškozený termočlánek</li> <li>• Odpojený termočlánek</li> <li>• Teplota spalín mimo měřicí rozsah</li> </ul>
<b>AL3</b> horké spaliny	nastane, když teplota spalín překročí bezpečnostní teplotu	<ul style="list-style-type: none"> <li>• Nesprávná instalace</li> <li>• Ucpaná kamna</li> <li>• Plnění pelet shora, zkontrolujte nastavení pelet (CAT)</li> </ul> <p><b>POZNÁMKA:</b> zpráva „horké spaliny“ se objeví po překročení první prahové hodnoty alarmu při 280°, čímž se kamna přepnou do modulace, teprve po dosažení 320° se kamna přepnou do alarmu s vypnutím.</p>
<b>AL4</b> poškozený odsávač	nastane při poruše motoru spalín	<ul style="list-style-type: none"> <li>• Zablokovaný motor spalín</li> <li>• Vadný snímač otáček</li> <li>• Vadný motor spalín</li> <li>• Zásah termostatu motoru spalín</li> </ul>
<b>AL5</b> neúspěšné zapálení	nastane, když teplota spalín během zapalování nepřekročí minimální prahovou hodnotu	<ul style="list-style-type: none"> <li>• Pravděpodobně vadný rezistor</li> <li>• Znečištěný kelímek nebo příliš mnoho pelet</li> <li>• Došly pelety</li> <li>• Zkontrolujte bezpečnostní termostat pelet (automatická obnova)</li> <li>• Ucpaný kouřovod</li> </ul>
<b>AL6</b> chybí pelety	vyskytne se při spotřebování pelet	<ul style="list-style-type: none"> <li>• Došly pelety v zásobníku</li> <li>• Vadný převodový motor</li> <li>• Ucpaný kanál/šnekový dopravník pelet</li> <li>• Nízká nakládka pelet, zkontrolujte nastavení pelet</li> </ul>
<b>AL7</b> bezpečnostní termostat	nastane, když bezpečnostní termostat umístěný v zadní části spalovací komory sepne v důsledku překročení teploty v zásobníku pelet	<ul style="list-style-type: none"> <li>• Nadměrná nakládka pelet</li> </ul>
<b>AL8</b> chybí podtlak	nastane při nedostatečném tahu v potrubí nasávání studeného vzduchu	<ul style="list-style-type: none"> <li>• Ucpaný kouřovod</li> <li>• Ucpaná trubka studeného vzduchu</li> <li>• Porouchaný tlakový spínač</li> <li>• Poškozená nebo ucpaná silikonová trubička</li> <li>• Nesprávně zavřená dvířka</li> </ul>
<b>AL9</b> vodní sonda	nastane, když kamna přestanou snímat sondu	<ul style="list-style-type: none"> <li>• Rozbitá vodní sonda</li> <li>• Odpojená vodní sonda</li> </ul>
<b>ALA</b> horká voda	nastane, když je teplota vody v kotli vyšší než 90°	<ul style="list-style-type: none"> <li>• Zkontrolujte hydraulický systém</li> <li>• Zkontrolujte přítomnost vzduchu v okruhu</li> <li>• Zkontrolujte ventily/kohouty okruhu</li> <li>• Zkontrolujte čistotu kamen</li> <li>• Zkontrolujte kouřovod</li> <li>• Kontaktujte CAT</li> </ul>

## PELLET PRODUCTS

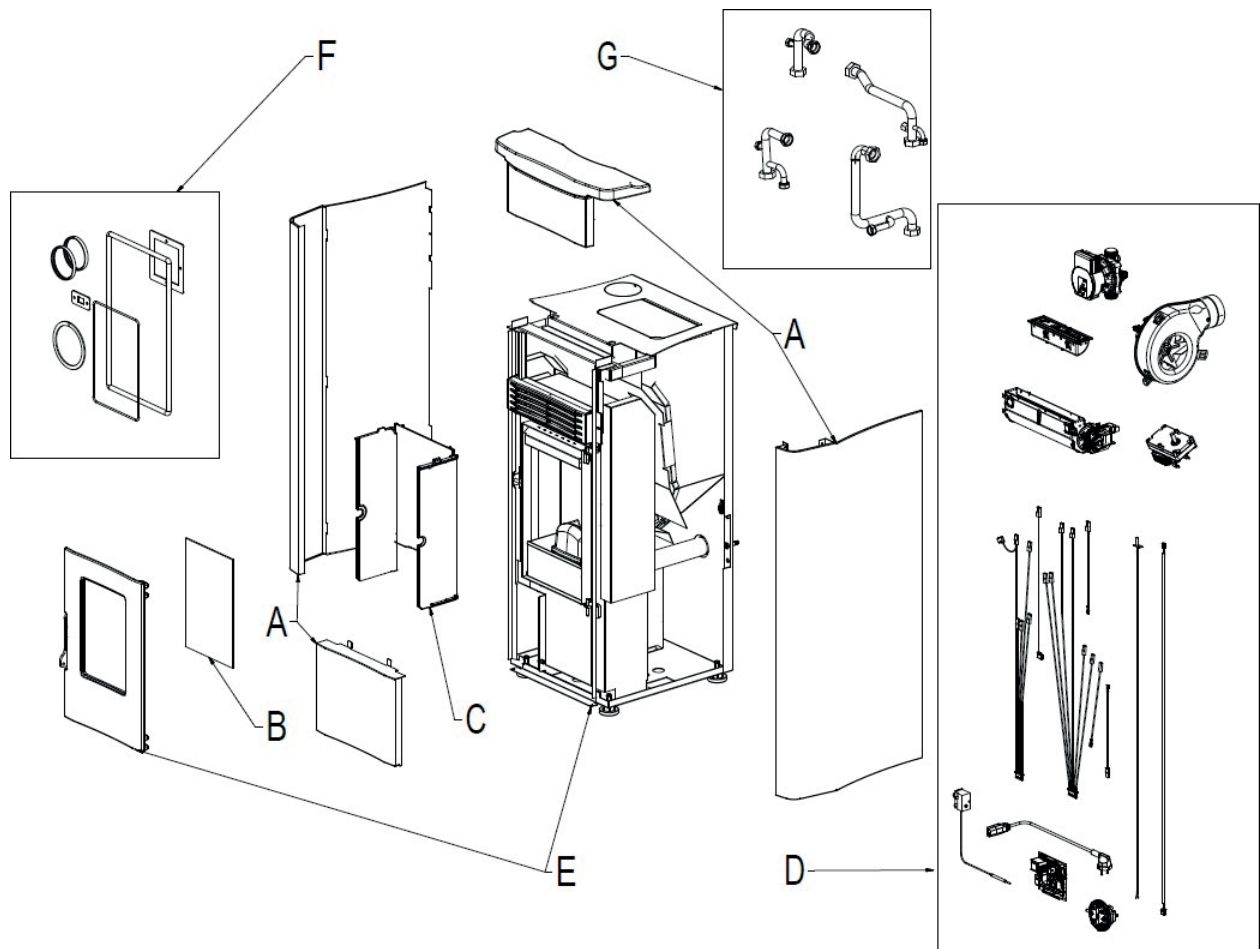

THE DRAWINGS ARE INDICATIVE

### DISPOSAL OF THE COMPONENTS OF THE APPLIANCE AT THE END OF ITS SERVICE LIFE

The following table lists the components of the appliance and the indications for correct separation and disposal.

In particular, the electrical and electronic components must be separated and disposed of at the centres authorised for this activity, according to the WEEE directive 2012/19/EU.

<p><b>A. EXTERNAL COATING</b> If present, dispose of separately according to its material:</p> <ul style="list-style-type: none"> <li>- Metal</li> <li>- Glass</li> <li>- Tiles or ceramics</li> </ul>	<p><b>C. INTERNAL LINING</b> If present, dispose of separately according to its material:</p> <ul style="list-style-type: none"> <li>- Metal</li> <li>- Refractory materials</li> </ul>
--	---

# LIKVIDACE

<ul style="list-style-type: none"> <li>- Stone</li> </ul>	<ul style="list-style-type: none"> <li>- Insulating panels</li> <li>- Vermiculite</li> <li>- Insulators, vermiculite and refractory materials that have come into contact with the flame or exhaust gases (dispose of in mixed waste)</li> </ul>
<p><b>B. DOOR GLASS</b> If present, dispose of separately according to its material:</p> <ul style="list-style-type: none"> <li>- Glass ceramic (fire door): dispose of in aggregates or mixed waste</li> <li>- Tempered glass (oven door): dispose of in the glass</li> </ul>	<p><b>D. ELECTRICAL AND ELECTRONIC COMPONENTS</b> Wiring, motors, fans, circulators, displays, sensors, ignition plugs, electronic boards. Dispose of separately at authorised centres, as indicated in the WEEE directive 2012/19/EU</p>
<p><b>E. METALLIC STRUCTURE</b> Dispose of separately in metal</p>	<p><b>G. HYDRAULIC COMPONENTS</b> Pipes, fittings, expansion tank, valves. If present, dispose of them separately according to their material:</p> <ul style="list-style-type: none"> <li>- Copper</li> <li>- Brass</li> <li>- Steel</li> </ul> <p>Other materials</p>
<p><b>F. NON-RECYCLABLE COMPONENTS</b> E.g.: Gaskets, rubber, silicone or pitch fibre pipes. Dispose of in mixed waste</p>	



#iosonoilfuoco

[www.edilkamin.com](http://www.edilkamin.com)

Názvy smluvních a licencovaných center technické pomoci (CAT) a prodejců společnosti Edilkamin&Co. najdete POUZE na adrese [www.edilkamin.com](http://www.edilkamin.com)



kód 942658-CS 10.24/A DIGITÁLNÍ